



DX140LC

Potência do motor: SAE J1349, líquida 68,8 kW (92 HP) a 1.850 rpm

Peso de operação: 14.000 kg (30.864 lb) - padrão

Capacidade da caçamba (SAE): 0,24 – 0,76 m³ (0,31 - 0,99 yd³)





DX 140LC



A nova Escavadeira Hidráulica DX140LC, além de possuir todas as vantagens do modelo anterior, oferece mais valor tanto ao operador como para o proprietário. A nova DX140LC foi desenvolvida com o conceito de otimizar o valor e proporciona uma maior produtividade.



Escavadeira hidráulica Doosan DX140LC: Um Novo Modelo com Novas Características. Fabricado no Brasil.

- A maior produção e melhor economia de combustível podem ser atribuídas à excelente harmonia do sistema mecatrônico e o sistema hidráulico, comandado pelo poderoso motor DOOSAN de nova geração DL06 (Tier III).
- Ergonomia aprimorada, com excelente visibilidade 360 graus e maior conforto ao operador. As atuais melhorias darão a impressão que a escavadeira é uma extensão do operador, permitindo um trabalho mais seguro e agradável.
- Maior confiabilidade através da utilização de materiais de alto desempenho, combinada com novos métodos de análise de esforços estruturais, permitindo uma expectativa de vida maior aos componentes e reduzindo os custos operacionais.
- A manutenção reduzida aumenta a disponibilidade e reduz os custos de operação da escavadeira.

OPERAÇÃO

A potência, durabilidade, facilidade de manutenção e o controle preciso da escavadeira hidráulica aumentam sua eficácia e expectativa de vida útil. Com a DX140LC, a DOOSAN oferece um excelente retorno sobre o investimento. Como opcional, oferecemos o Sistema de Telemetria do Equipamento (TMS), onde dados como GPS, consumo de combustível, horas trabalhadas, entre outros, podem ser monitorados remotamente pelo cliente.



Painel multifuncional de monitoração com LCD colorido

Opções de modos de operação

Modo trabalho

- Modo de escavação: para escavação em geral, carregamento, levantamento, etc.
- Modo de valetamento: prioridade de giro para trabalho de valetamento, escavação de canais, aterros, etc.

Modo de potência

- Padrão: usa 85% da potência do motor para qualquer trabalho
- Potência: usa 100% da potência do motor para trabalho pesado



Alavanca de controle

O controle preciso do equipamento aumenta a versatilidade, a segurança e facilita operações intrincadas que requeiram grande precisão. As operações de nivelamento e particularmente o movimento de cargas suspensas ficaram mais fáceis e seguras. As alavancas de controle possuem botões adicionais para controlar outros equipamentos (por exemplo: pinças, destorroadores, agarradores, etc).

Painel de controle com display de LCD colorido

- Modos de operação
- Seleção de modo
- Controle de vazão
- Desaceleração automática
- Seleção de tela



Tela padrão

Função de prevenção de furto

Informações do filtro/óleo

Histórico de operação

Controle de vazão

Controle de contraste



Porta-objetos



Tomada 12V



Isqueiro



Antena no vidro

CONFORTO

DX 140LC

O ritmo de trabalho da escavadeira hidráulica está diretamente ligado ao desempenho de quem a opera. Ao projetar a DX140LC, a DOOSAN colocou o operador no centro das metas de desenvolvimento. O resultado é um valor ergonômico importante que aumenta a eficiência e segurança do operador.

Mais espaço, melhor visibilidade, ar-condicionado, um assento muito confortável... Todos estes são elementos que asseguram que o operador possa trabalhar por várias horas em excelentes condições.



Painel de controle
O correto posicionamento com controles claros facilitam o trabalho do operador.



O ar-condicionado de alto desempenho propicia um fluxo de ar que pode ser ajustado e controlado eletronicamente. Os cinco modos de operação permitem que até o operador mais exigente fique satisfeito.

Câmera traseira (Opcional)



Reprodutor de MP3 / CD (Opcional)



O botão de áudio foi posicionado de maneira que o operador possa ligar/desligar o rádio, controlar o volume e selecionar um canal de forma conveniente.



Ótimo espaço para armazenagem



Assento com suspensão pneumática (Opcional)
Está disponível como opcional um assento com suspensão pneumática, que reduz ainda mais a transmissão de qualquer vibração para o operador no trabalho ou em deslocamento. Além disso, essa opção é equipada com um sistema de aquecimento para conforto do operador em clima frio.



Controle do buldôzer (Opcional)
A alavanca de controle da lâmina se encontra acima do suporte de controle esquerdo, para assegurar acesso fácil e conveniente.



Confortável assento deslizante de 2 estágios



Suporte de controle (função telescópica)

DESEMPENHO

O desempenho da DX140LC tem efeito direto sobre sua produtividade. Seu novo motor com flauta de injeção e o novo sistema hidráulico controlado por e-EPOS foram combinados para criar uma escavadeira hidráulica imbatível, com uma relação custo/desempenho que torna a DX140LC ainda mais atraente.

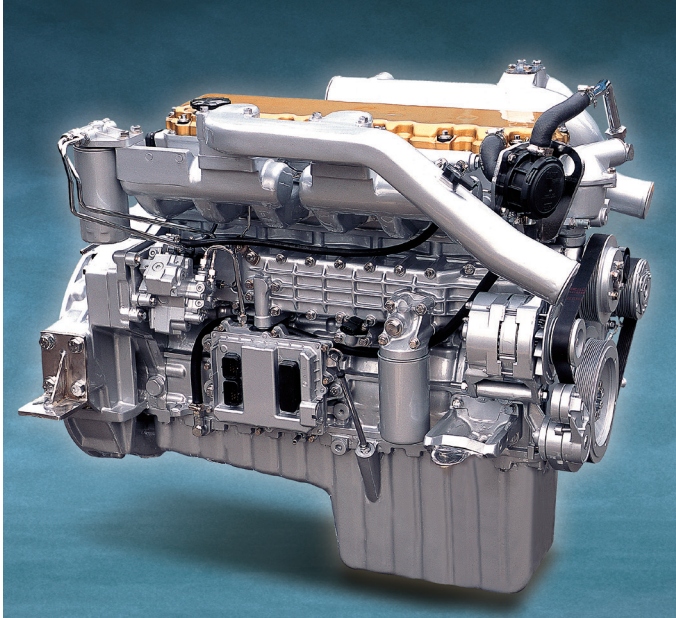

MOTOR DOOSAN DL06 COM FLAUTA DE INJEÇÃO

No coração da escavadeira hidráulica está o novo motor DOOSAN DL06 com flauta de injeção. Esse motor, mais o sistema de controle e-EPOS propiciam ótima potência e baixo consumo de combustível.

O novo motor produz 92 hp (68,8 kW/94 PS) a apenas 1.850 rpm, e mais torque, devido ao seu projeto cuidadoso combinado com o uso de flauta de injeção e 4 válvulas por cilindro. Essas características ajudam a otimizar a combustão e minimizar a poluição pela redução das emissões de NOX e de particulados.

O maior torque permite o uso eficiente da potência do sistema hidráulico.

- Ciclos de trabalho mais rápidos aumentam a produtividade.
- Maior torque significa que a escavadeira é capaz de se mover com mais facilidade.
- A eficiência energética reduz o consumo de combustível.

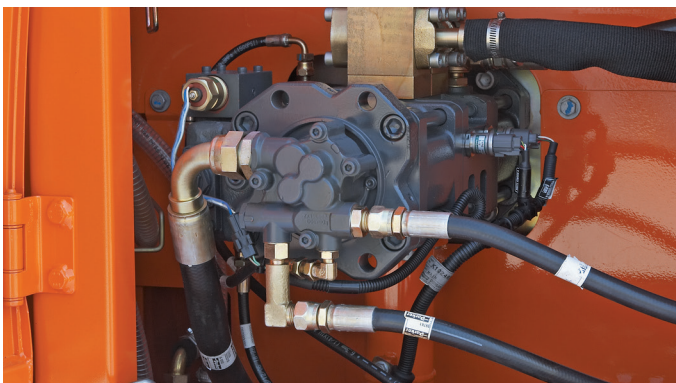

Bomba hidráulica

A capacidade da bomba principal é de 2 x 114 l/min (a 1.850 rpm), reduzindo o tempo de ciclo e, ao mesmo tempo, uma bomba de engrenagens de alta capacidade melhora a eficiência da linha piloto.

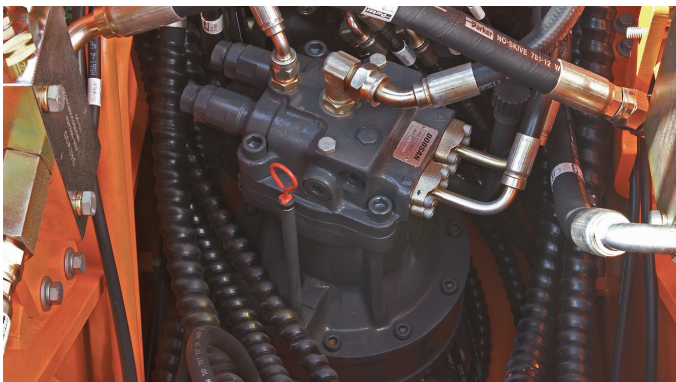

Acionamento de giro

Os choques são minimizados durante a rotação, ao passo que está disponível um torque maior para garantir ciclos rápidos.

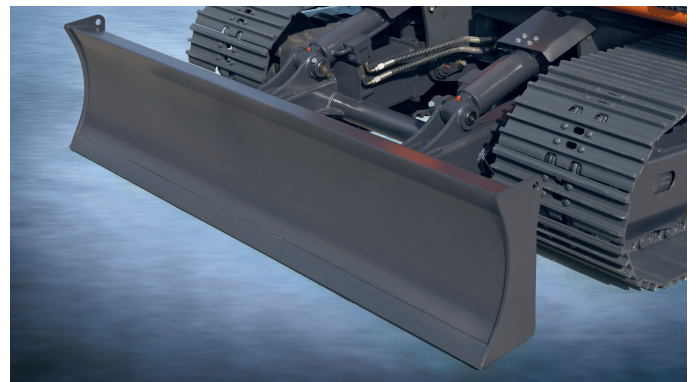
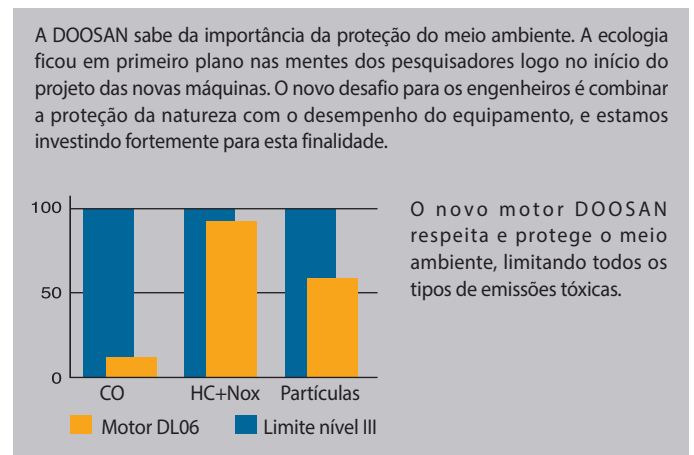

Lâmina do buldôzer (Opcional)

A concepção parafusada permite que a lâmina seja montada na dianteira e/ou na traseira e seja usada para nivelamento, trabalhos de limpeza e para estabilizar a máquina durante aplicações de escavação. A parte inferior ampla da lâmina e seu projeto paralelo fornecem pressão mínima no solo.

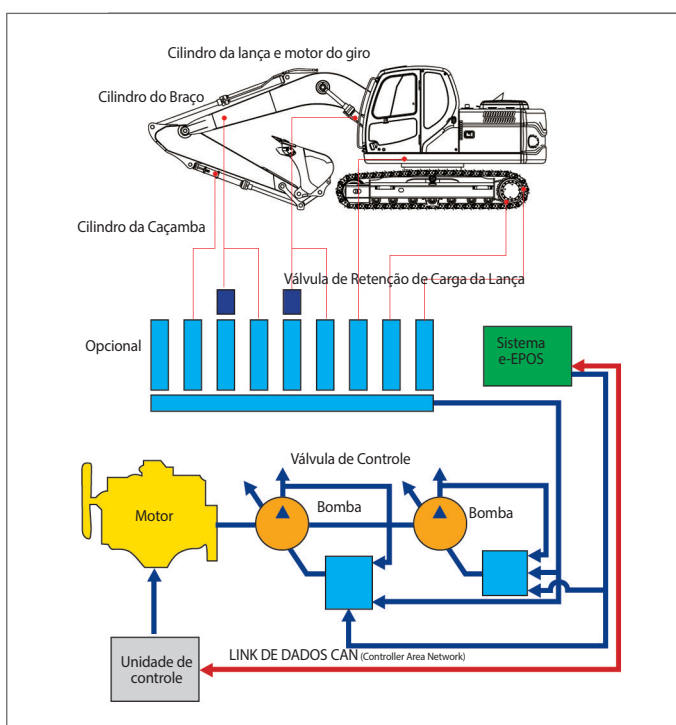

CONTROLE DA ESCAVADEIRA

Novo sistema e-EPOS (Sistema Eletrônico de Otimização de Potência)

O cérebro da escavadeira hidráulica, o e-EPOS, foi melhorado e agora pode se ligar eletronicamente com as ECU (Unidade de Controle Eletrônico) dos motores, através de um barramento de comunicação CAN (Rede de Área de Controladores), permitindo uma troca contínua de informações entre o motor e o sistema hidráulico. Essas unidades agora ficam perfeitamente sincronizadas.

As vantagens do novo e-EPOS afetam em vários níveis a facilidade de operação e a compreensão do usuário:

- A disponibilidade de um modo de potência e um modo de operação normal garantem a máxima eficiência em todas as condições.
- O controle eletrônico do consumo de combustível otimiza a eficiência.
- O modo de desaceleração automática permite a economia de combustível.
- A regulação e o controle preciso da vazão necessária para o equipamento estão disponíveis de fábrica.
- Uma função de autodiagnóstico permite a solução de problemas técnicos rápida e eficientemente.
- Uma memória operacional fornece um display gráfico do status da máquina.
- Os intervalos de manutenção e troca de óleo podem ser exibidos.

CONFIABILIDADE

A confiabilidade de um produto contribui para os custos operacionais globais durante sua vida útil. A DOOSAN usa técnicas de CAD, materiais altamente duráveis e uma estrutura projetada com qualidade.

Nossos engenheiros de pesquisa e desenvolvimento testam todos os produtos nas condições mais extremas. Durabilidade, confiabilidade e longevidade do produto são as prioridades máximas da DOOSAN.

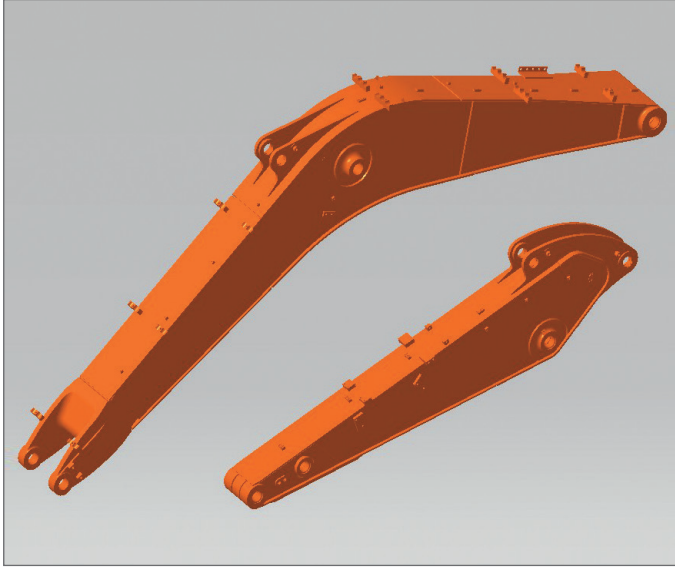

Lança reforçada

O formato da lança foi otimizado por meio de análise de elementos finitos, o que possibilita melhor distribuição de carga em toda a estrutura. Isto, combinado com materiais mais espessos, significa maior durabilidade e confiabilidade, pela limitação da fadiga dos elementos.

Conjunto do braço

O conjunto do braço ganhou maior resistência e vida útil, com o uso de elementos fundidos e reforço ao redor dos ressaltos.

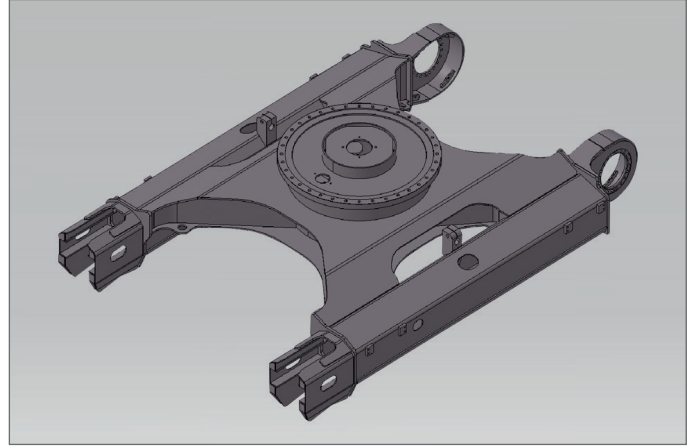

Chassis em "X"

A seção em "X" da estrutura do chassi foi projetada usando elementos finitos e simulação tridimensional por computador, para assegurar maior durabilidade e ótima integridade estrutural. A coroa de giro é sólida e estável.

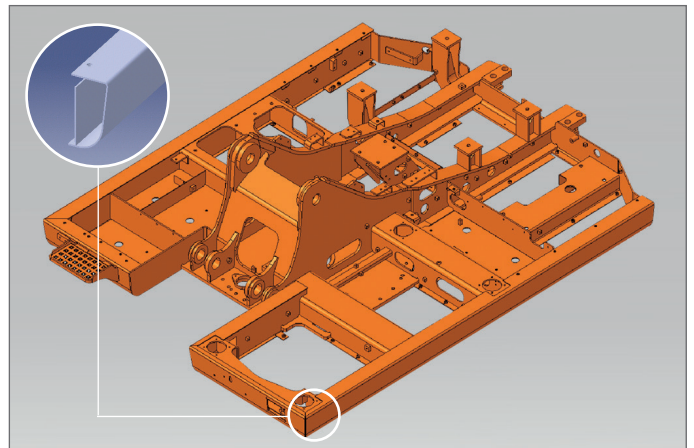

Estrutura tipo "D"

A estrutura tipo "D" aumenta a resistência e minimiza a distorção causada por choques.



Embuchamento

Utilizamos um metal altamente lubrificado para o pivô da lança, a fim de aumentar a durabilidade e os intervalos de lubrificação para 250 horas. Foi incluída uma bucha roletada com ranhuras muito finas no pivô do braço, na caçamba, para que o engraxamento seja necessário apenas a cada 50 horas.

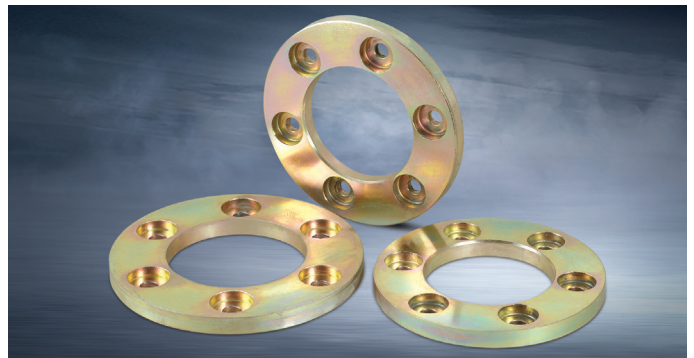

Discos ultra duros resistentes ao desgaste

Foram usados novos materiais para aumentar a resistência ao desgaste e ampliar os intervalos de manutenção. A durabilidade aumenta consideravelmente com a adição de placas de desgaste nas partes interna e externa das alças da caçamba.



Mola e roda-guia da esteira integradas
A mola da esteira e a roda-guia foram diretamente unidas para obter alta durabilidade e maior conveniência de manutenção.

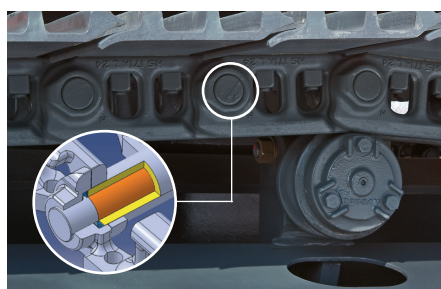

Esteiras
A esteira é composta por elos selados autolubrificadas e isolados de toda a contaminação externa. Os elos das esteiras são engatados por pinos roscados.



Calço de polímero
Foi incluído um calço de polímero na articulação da caçamba, para promover uma maior vida do pino e da bucha.

MANUTENÇÃO

Operações de manutenção breves em longos intervalos aumentam a disponibilidade do equipamento no canteiro de obras.

A DOOSAN desenvolveu a DX140LC pensando em alta lucratividade para o seu cliente.

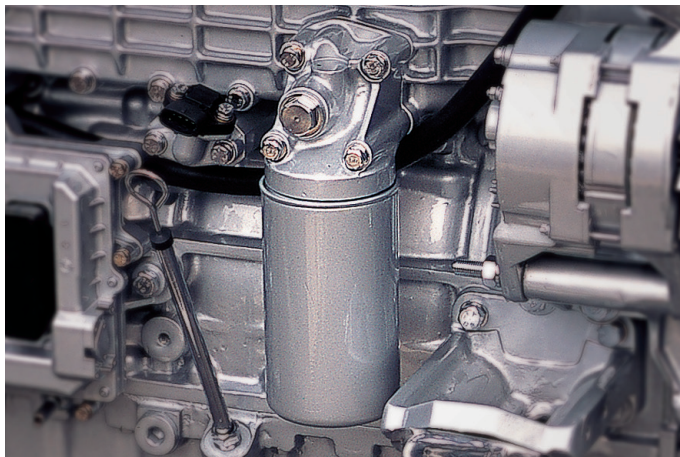

Filtro de óleo do motor

O filtro de óleo do motor oferece um elevado nível de filtragem permitindo que o intervalo de troca do óleo seja aumentado para 500 horas. Ele é de fácil acesso e está posicionado para evitar a contaminação do ambiente vizinho.

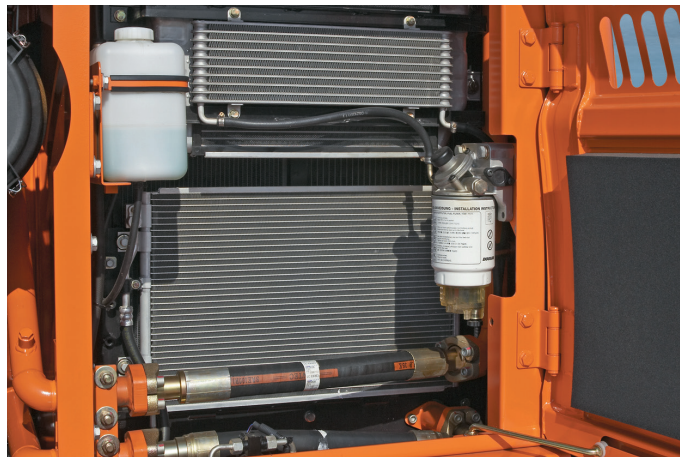

Fácil manutenção

Os radiadores e arrefecedores são bastante acessíveis, o que facilita a limpeza. O acesso às diversas partes do motor é pela parte superior e pelos painéis laterais.



Filtro de retorno do óleo hidráulico

A proteção do sistema hidráulico é muito eficaz, pois utilizamos tecnologia de filtro de fibra de vidro no filtro principal de retorno de óleo. Isso significa que com mais de 99,5% de partículas estranhas filtradas, o intervalo de troca do óleo aumenta.



Filtro de ar

O filtro do ar de grande capacidade remove mais de 99% das partículas no ar, reduzindo o risco de contaminação do motor e aumentando o intervalo de limpeza e troca dos cartuchos.



Pré-filtro de combustível

Uma filtragem de alta eficiência é obtida pelo uso de vários filtros, incluindo um pré-filtro de combustível com um separador de água que remove toda a umidade.

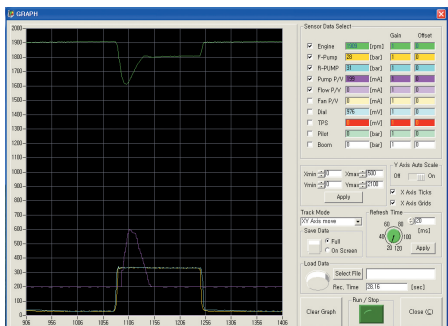

Monitoração com PC (DMS)

Uma função de monitoração com PC possibilita a conexão ao sistema e-EPOS, permitindo que vários parâmetros sejam verificados durante a manutenção, tais como as pressões de bombas, a velocidade de rotação do motor, entre outros, que podem ser armazenados e impressos para análise posterior.



Conveniente caixa de fusíveis

A caixa de fusíveis está convenientemente instalada em uma seção do compartimento de armazenamento atrás do assento do operador, permitindo um ambiente de fácil acesso.



Entradas de lubrificação centralizadas para fácil manutenção

Os bicos para engraxadeira do braço são agrupados para um acesso fácil.

DX140LC



MOTOR

• Modelo	Doosan DL06
	Motor de flauta de injeção com injeção direta e controle eletrônico, 4 válvulas por cilindro, injetores verticais, arrefecido a água, turbinado com intercooler ar-ar. Os níveis de emissão situam-se bem abaixo dos valores exigidos para a Fase III.
• Número de cilindros	6
• Potência nominal ao volante	68,8 kW (92 HP) a 1.850 rpm (SAE J1349, líquida)
• Torque máximo	44,5 kgf.m (436 Nm) a 1.400 rpm
• Cilindrada	5.890 cc (359 pol. ³)
• Diâmetro e curso	Φ100 mm x 125 mm (3,9" X 4,9")
• Motor de partida	24 V / 4.5 kW
• Baterias	2 x 12 V / 100 Ah
• Filtro de ar	Elemento duplo com evacuação de pó.

SISTEMA HIDRÁULICO

O coração do sistema hidráulico é o e-EPOS (Sistema Eletrônico de Otimização de Potência). Ele permite que a eficiência do sistema seja otimizada para todas as condições de trabalho e minimiza o consumo de combustível.

O novo e-EPOS está conectado ao controle eletrônico do motor através de um link de transferência de dados para harmonizar a operação do motor com o sistema hidráulico.

- O sistema hidráulico permite operações independentes ou combinadas
- Duas velocidades de deslocamento oferecem maior torque ou deslocamento em alta velocidade
- Sistema sensor cruzado da bomba para economia de combustível
- Sistema de desaceleração automática
- Dois modos de operação, dois modos de potência
- Botão de controle de fluxo em circuitos dos equipamentos auxiliares
- Controle da potência das bombas auxiliado por computador

• Bombas principais	2 bombas de pistão axial, de deslocamento variável Vazão máxima: 2 x 114 l/min (2 x 30,1 gpm americanos)
---------------------	---

• Bomba piloto	Tipo de engrenagens – vazão máxima: 27,75 l/min (7,33 gpm americanos)
----------------	---

• Pressão máxima do sistema	Lança/braço/caçamba: Modo normal: 330 kgf/cm ² (324 bar) Modo de potência: 350 kgf/cm ² (343 bar) Deslocamento: 330 kgf/cm ² (324 bar) Giro: 245 kgf/cm ² (240 bar)
-----------------------------	---

PESO

- Lança: 4.600 mm (15' 1")
- Braço: 2.500 mm (8' 2")
- Caçamba: SAE 0,51 m³ (0,67 yd³)

Largura da sapata	Peso de operação	Pressão sobre o solo (kgf/cm ²)
500 mm (1'8")	13.800 kg (30.423 lb)	0,43 kgf/cm ² (42 kpa, 6,11 psi)
600 mm (2")	14.000 kg (30.864 lb)	0,36 kgf/cm ² (35 kpa, 5,12 psi)
700 mm (2'4")	14.200 kg (31.305 lb)	0,30 kgf/cm ² (29 kpa, 4,26 psi)

Peso com a lâmina do bulldôzer *

- Padrão - Lança 4.600 mm (15' 1")
- Braço 2.500 mm (8' 2")
- Caçamba SAE 0,51 m³ (0,67 yd³)

Largura da sapata	Peso da lâmina do bulldôzer	Peso de operação
Padrão + 500 mm (1'8")	2.500 mm: 590 kg (1.300 lb)	14.770 kg (32.562 lb)
Padrão + 600 mm (2")	2.600 mm: 602 kg (1.327 lb)	15.007 kg (33.084 lb)
Padrão + 700 mm (2'4")	2.700 mm: 615 kg (1.356 lb)	15.245 kg (33.609 lb)

* Quando a lâmina do bulldôzer está instalada, peso adicional pode passar pela estrutura da esteira, cilindro do bulldôzer, unidade do bulldôzer, montagem do pino, sapata de esteira.

CILINDROS HIDRÁULICOS

As hastes de pistão e os corpos dos cilindros são feitos de aço de alta resistência. Todos os cilindros são equipados com um mecanismo de amortecimento, para assegurar operação sem choques e aumentar a vida útil dos pistões.

Cilindros	Quantidade	Diâmetro interno x diâmetro da haste x curso
Lança	2	110 X 75 X 1.085 mm (4,3" X 3,0" X 3'7")
Braço	1	115 X 80 X 1.108 mm (4,5" X 3,1" X 3'8")
Caçamba	1	100 X 70 X 900 mm (3,9" X 2,8" X 2'11")

MATERIAL RODANTE

A construção dos chassis é muito robusta, sendo que todas as estruturas soldadas foram projetadas para limitar os esforços mecânicos.

O material usado é de alta qualidade para durabilidade.

O chassi lateral soldado é rigidamente fixo ao material rodante. Os roletes das esteiras contam com lubrificação permanente, rodas-guia e rodas dentadas equipadas com vedadores flutuantes.

As sapatas são de liga temperada por indução com garra tripla.

Pinos de conexão são tratados termicamente.

Ajustador hidráulico da tensão da esteira com mecanismo tensor amortecedor de choques.

• Número de roletes e sapatas, por lado

Roletes superiores: 1

Roletes inferiores: 7

Sapatas: 46

Comprimento total da esteira: 3.755 mm (12'4")

AMBIENTE

Os níveis de ruído estão de acordo com as regulamentações para o meio ambiente (valores dinâmicos).

• Nível sonoro garantido

101 dB(A) (2000/14/EC)

• Nível sonoro na cabine

71 dB(A) (ISO 6396)

MECANISMO DE GIRO

- Um motor de pistões axiais com engrenagens de redução planetária em dois estágios é usado para o giro.
- O maior torque de giro reduz o tempo de giro.
- Engrenagem interna temperada por indução.
- Coroa e pinhão em banho de óleo.
- O freio de giro para estacionamento é acionado por mola e liberado hidráulicamente.
- Velocidade de giro: 0 a 10,7 rpm.

ACIONAMENTO

Cada esteira é acionada por um motor de pistões axiais independente, por meio de uma caixa de engrenagens de redução planetárias.

Duas alavancas com pedais de controle garantem deslocamento suave com contra-rotação sob demanda.

• Velocidade de deslocamento (rápida/lenta)

4,7/3,0 km/h (2,9/1,9 mph)

• Força de tração, máxima

7.300 / 11.800 kgf (16.094 / 26.014 lbf)

• Rampa máxima

35° / 70%

CAPACIDADES DE REABASTECIMENTO

• Tanque de combustível

267 ℓ (70,5 gal. americanos)

• Sistema de arrefecimento (capacidade do radiador)

20 ℓ (5,3 gal. americanos)

• Óleo do motor

25 ℓ (6,6 gal. americanos)

• Mecanismo de giro

3,8 ℓ (1,0 gal. americanos)

• Comando final (cada)

3 ℓ (0,8 gal. americanos)

• Sistema hidráulico

148 ℓ (39 gal. americanos)

• Tanque hidráulico

99 ℓ (26 gal. americanos)

CAÇAMBA

Capacidade		Largura		Peso	Recomendação				
PCSA coroadada	CECE coroadada	Sem cortadores laterais	Com cortadores laterais		4.600mm (15'1") Lança de uma peça			4.988 mm (16'4") Lança de duas peças	
					2.100mm (6'11") Braço	2.500mm (8'2") Braço	3.000mm (9'10") Braço	2.100 mm (6'11") Braço	2.500 mm (8'2") Braço
0,24m ³ (0,31 yd ³)	0,22m ³	468,4mm (1'6")	534,0mm (1'9")	294 kg (648 lb)	A	A	A	A	A
0,39m ³ (0,51 yd ³)	0,35m ³	736,4mm (2'5")	819,8mm (2'8")	362 kg (798 lb)	A	A	A	A	A
0,45m ³ (0,59 yd ³)	0,40m ³	823,8mm (2'8")	911,0mm (3')	402 kg (886 lb)	A	A	A	A	A
0,51m ³ (0,67 yd ³)	0,45m ³	907,4mm (3')	991,0mm (3'3")	418 kg (922 lb)	A	A	A	A	A
0,59m ³ (0,77 yd ³)	0,51m ³	997,4mm (3'3")	1.081,0mm (3'7")	439 kg (968 lb)	A	A	A	A	B
0,64m ³ (0,84 yd ³)	0,55m ³	1.083,4mm (3'7")	1.167,0mm (3'10")	465 kg (1.025 lb)	A	A	B	A	B
0,76m ³ (0,99 yd ³)	0,65m ³	1.255mm (4'1")	1.339,0mm (4'4")	479 kg (1.056 lb)	B	C	C	C	-

A. Própria para materiais com densidade 2.100 kg/m³ (3.500 lb/yd³) ou menos

B. Própria para materiais com densidade 1.800 kg/m³ (3.000 lb/yd³) ou menos

C. Própria para materiais com densidade 1.500 kg/m³ (2.500 lb/yd³) ou menos

DIMENSÕES

[Lança de uma peça]

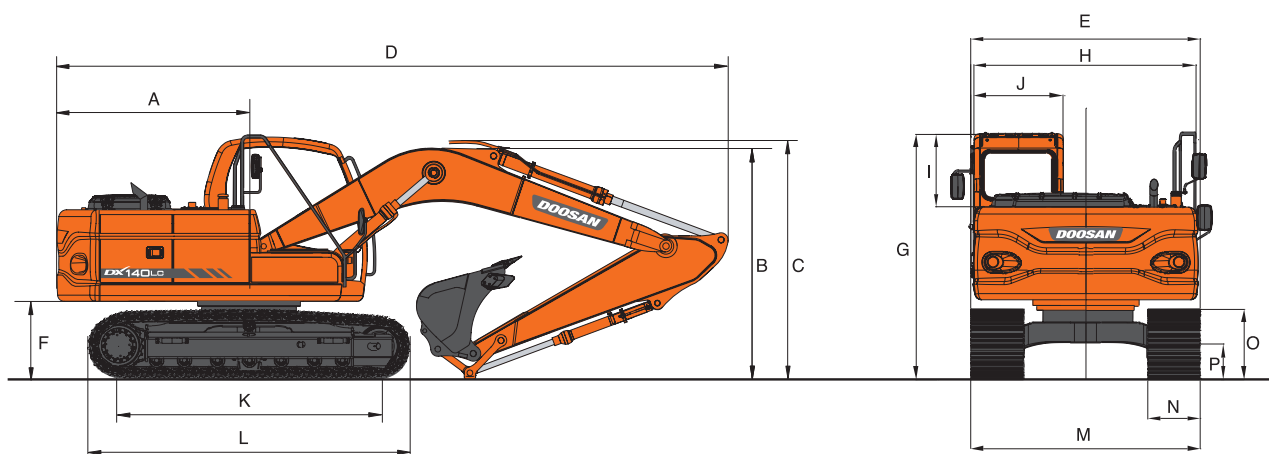

DIMENSÕES

Tipo de lança (Uma peça)	4,600mm(15'1")		
Tipo do braço	2,100mm (6'11")	2,500mm (8'2")	3,000mm (9'10")
Tipo da caçamba (PCSA)	0.51m ³	0.51m ³	0.39m ³
A. Raio de giro traseiro	←	2,200mm (7'3")	←
B. Altura para transporte (Lança)	2,515mm (8'3")	2,630mm (8'8")	3,030mm (9'11")
C. Altura para transporte (Mangueira)	2,570mm (8'5")	2,710mm (8'11")	3,090mm (10'2")
D. Comprimento de despacho	7,690mm (25'3")	7,680mm (25'2")	7,640mm (25'1")
E. Largura de despacho	←	2,590mm (8'6")	←
F. Altura livre do contrapeso	←	894mm (2'11")	←
G. Altura da cabine	←	2,773mm (9'1")	←
H. Largura do corpo	←	2,540mm (8'4")	←
I. Altura da cabine acima do corpo	←	835mm (2'9")	←
J. Largura da cabine	←	960mm (3'2")	←
K. Distância entre tambores	←	3,034mm (9'11")	←
L. Comprimento da esteira	←	3,755mm (12'4")	←
M. Largura do material rodante	←	2,590mm (8'6")	←
N. Largura da sapata	←	600mm (2')	←
O. Altura da esteira	←	728mm (2'5")	←
P. Altura livre da base	←	410mm (1'4")	←

FORÇA DE ESCAVAÇÃO (ISO)

Caçamba (PCSA)	0,22m ³	0,35m ³	0,40m ³	0,45m ³	0,51m ³	0,55m ³	0,65m ³
Força de escavação (ISO)	11.100 kgf	11.100 kgf	11.100 kgf	11.100 kgf	11.100 kgf	11.100 kgf	11.100 kgf
	109 kN	109 kN	109 kN	109 kN	109 kN	109 kN	109 kN
	24.471 lbf	24.471 lbf	24.471 lbf	24.471 lbf	24.471 lbf	24.471 lbf	24.471 lbf
Força de escavação (SAE)	9.600 kgf	9.600 kgf	9.600 kgf	9.600 kgf	9.600 kgf	9.600 kgf	9.600 kgf
	94 kN	94 kN	94 kN	94 kN	94 kN	94 kN	94 kN
	21.164 lbf	21.164 lbf	21.164 lbf	21.164 lbf	21.164 lbf	21.164 lbf	21.164 lbf

Com reforçador de potência (ISO)

[Lança de duas peças]

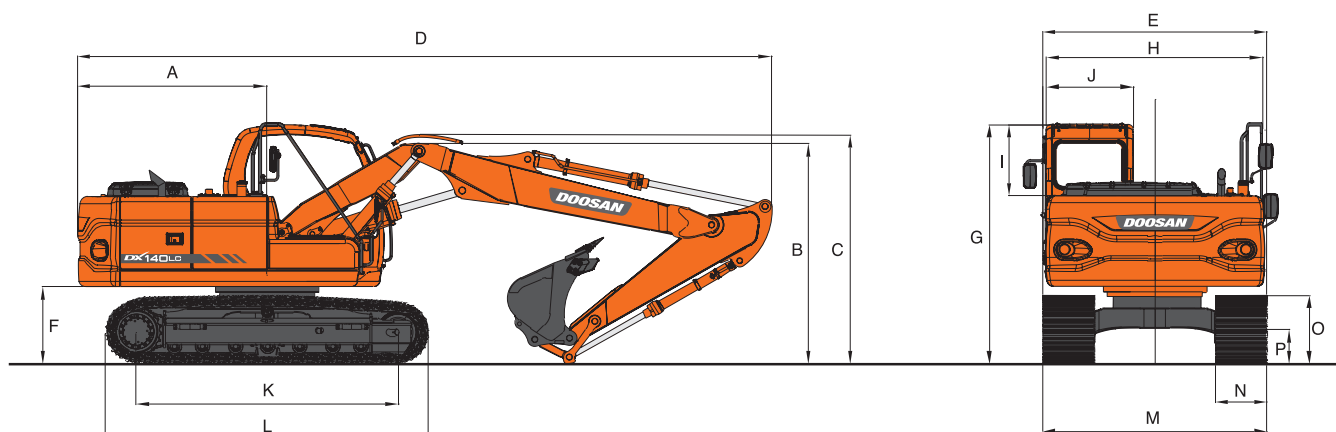

DIMENSÕES

Tipo da lança (Duas peças)	4.988 mm(16'4")		
Tipo do braço	2.100 mm (6'11")	2.500 mm (8'2")	
Tipo da caçamba (PCSA)	0,51m ³	0,51m ³	
A. Raio de giro traseiro	2.200mm (7'3")		←
B. Altura para transporte (Lança)	2.555mm (8'6")	2.680mm (8'10")	
C. Altura para transporte (Mangueira)	2.655mm (8'9")	2.770mm (9'1")	
D. Comprimento de despacho	8.060mm (26'5")	8.015mm (26'4")	
E. Largura de despacho	2.590mm (8'6")		←
F. Altura livre do contrapeso	894mm (2'11")		←
G. Altura sobre a cabine	2.773mm (9'1")		←
H. Largura do corpo	2.540mm (8'4")		←
I. Altura da cabine acima do corpo	835mm (2'9")		←
J. Largura da cabine	960mm (3'2")		←
K. Distância entre tambores	3.034mm (9'11")		←
L. Comprimento da esteira	3.755mm (12'4")		←
M. Largura do material rodante	2.590mm (8'6")		←
N. Largura da sapata	600mm (2')		←
O. Altura da esteira	728mm (2'5")		←
P. Altura livre da base	410mm (1'4")		←

FORÇA DE ESCAVAÇÃO (ISO)

Braço	2.100mm	2.500mm	3.000mm
Força de escavação (ISO)	7.700 kgf	6.500 kgf	6.000 kgf
	75,6 kN	63,8 kN	58,9 kN
	16.975 lbf	14.330 lbf	13.228 lbf
Força de escavação (SAE)	7.300 kgf	6.300 kgf	5.800 kgf
	71,7 kN	61,8 kN	56,9 kN
	16.094 lbf	13.889 lbf	12.787 lbf

Com reforço de potência (ISO)

AMPLITUDES DE TRABALHO

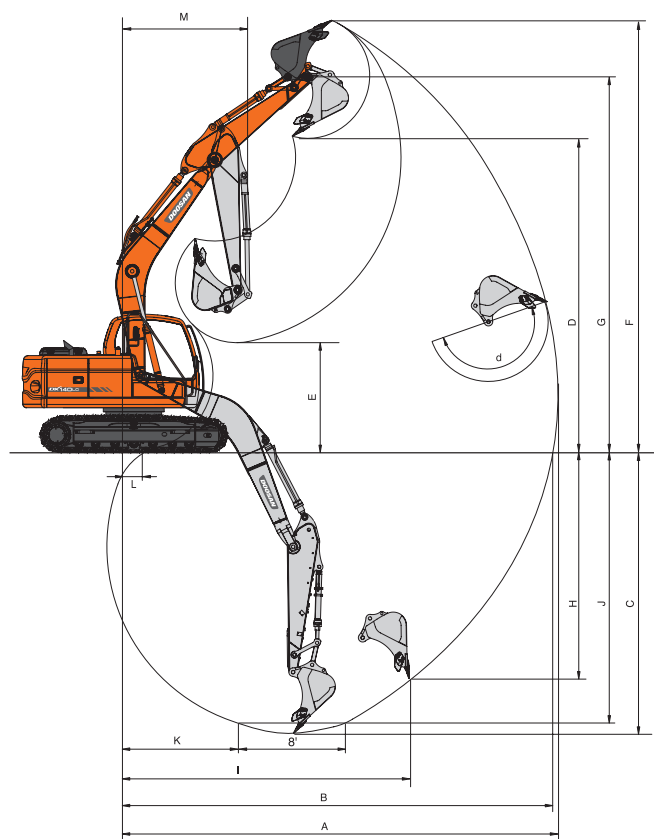

[Lança de uma peça]

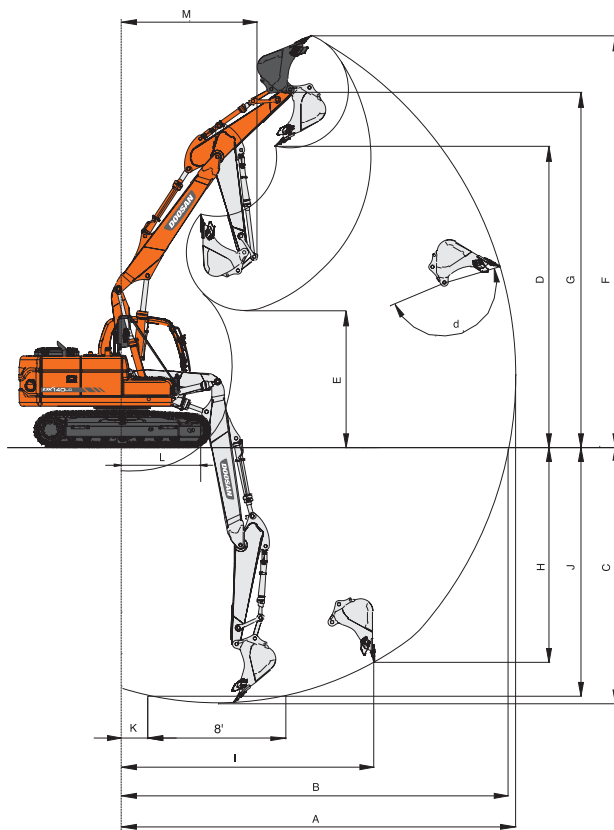

[Lança de duas peças]

AMPLITUDE DE TRABALHO

Comprimento da lança	4.600mm(15'1") Lança de uma peça			4.988mm(16'4") Lança de duas peças	
	2.100mm (6'11")	2.500mm (8'2")	3.000mm (9'10")	2.100mm (6'11")	2.500mm (8'2")
Tipo do braço					
Tipo da caçamba (PCSA)	0,51m ³	0,51m ³	0,39m ³	0,51m ³	0,51m ³
A. Alcance máximo de escavação	7.845 (25'9")	8.300 (27'3")	8.680 (28'6")	8.380 (27'6")	8.805 (28'11")
B. Alcance máx. de escavação no nível do solo	7.690 (25'3")	8.156 (26'9")	8.540 (28')	8.235 (27')	8.665 (28'5")
C. Profundidade máx. de escavação	5.250 (17'3")	5.645 (18'6")	6.150 (20'2")	5.440 (17'10")	5.850 (19'2")
D. Altura máx. de carregamento	5.875 (19'3")	6.300 (20'8")	6.415 (21')	6.420 (21'1")	6.810 (22'4")
E. Altura mín. de carregamento	2.570 (8'5")	2.170 (7'1")	1.700 (5'7")	2.925 (9'7")	2.935 (9'8")
F. Altura máx. de escavação	8.195 (26'11")	8.675 (28'6")	8.745 (28'8")	8.820 (28'11")	9.235 (30'4")
G. Altura máx. até o pino da caçamba	7.110 (23'4")	7.535 (24'9")	7.645 (25'1")	7.650 (25'1")	8.040 (26'5")
H. Profundidade máx. da parede vertical	3.810 (12'6")	4.560 (15')	4.830 (15'10")	4.815 (15'10")	5.415 (17'9")
I. Raio máximo vertical	5.690 (18'8")	5.555 (18'3")	5.860 (19'3")	5.365 (17'7")	5.270 (17'3")
J. Profundidade máx. de escavação (nível 8')	4.950 (16'3")	5.420 (17'9")	5.920 (19'5")	5.530 (18'2")	5.745 (18'10")
k. Raio mínimo linha 8'	1.850 (6'1")	1.960 (6'5")	1.855 (6'1")	795 (2'7")	800 (2'7")
L. Alcance mínimo de escavação	1.005 (3'4")	265 (10")	-305 (-1")	2000 (6'7")	1.615 (5'4")
M. Raio de giro mínimo	2.345 (7'8")	2.375 (7'10")	2.585 (8'6")	2.925 (9'7")	2.935 (9'9")
d. Inclinação da caçamba (graus)	173°	173°	173°	173°	173°

CAPACIDADE DE LEVANTAMENTO

DX140LC

[Lança de uma peça]

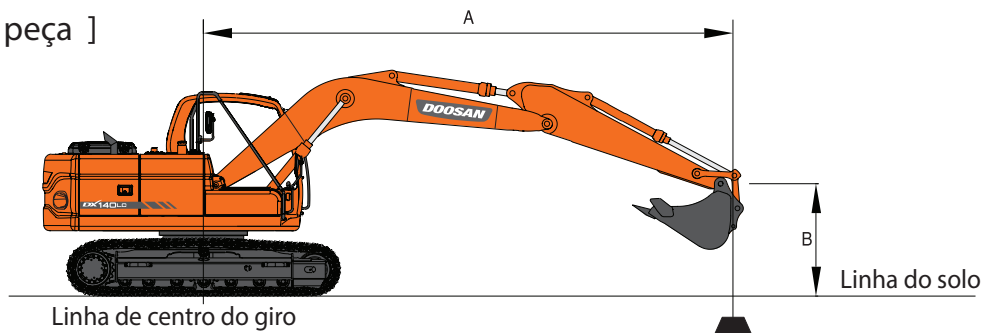

Lança: 4.600 mm (15'1") Braço: 2.500 mm (8'2") Caçamba: SAE 0,51 m³(0,67 yd³) Sapata: 600 mm (2')

Métrico

Unidade: 1.000 kg

A(m)	2		3		4		5		6		Alcance máximo		A(m)
7					*3,73	*3,73					*2,88	*2,88	4,24
6					*3,39	*3,39	*3,59	2,92			*2,45	*2,45	5,32
5					*3,61	*3,61	*3,72	2,94	*2,57	2,11	*2,25	2,08	6,04
4			*4,25	*4,25	*4,31	4,22	*4,05	2,92	3,42	2,13	*2,17	1,81	6,53
3					*5,38	4,11	*4,61	2,87	3,40	2,11	*2,16	1,66	6,83
2					*6,57	3,99	4,55	2,80	3,37	2,08	*2,20	1,59	6,98
1					6,52	3,88	4,48	2,75	3,33	2,05	*2,29	1,58	6,97
0 (Solo)					6,45	3,82	4,44	2,70	3,31	2,03	*2,45	1,64	6,82
-1			*6,07	6,04	6,42	3,79	4,41	2,68	3,30	2,02	*2,71	1,77	6,51
-2	*5,42	*5,42	*9,89	6,08	6,43	3,80	4,42	2,69	3,31	2,03	*3,13	2,03	6,01
-3	*9,35	*9,35	*9,47	6,15	6,47	3,84	4,46	2,72			4,15	2,54	5,24
-4			*7,27	6,27	*5,01	3,94					*4,55	3,74	4,14

Pés

Unidade: 1.000 lb

A(ft)	10'		15'		20'		Alcance máximo		A(ft)
25							*7,75	*7,75	10,61
20							*5,46	*5,46	17,17
15			*8,03	7,52			*4,87	4,29	20,58
10			*8,44	7,52	*7,07	4,55	*4,75	3,67	22,38
5			*10,67	7,32	7,30	4,53	*4,92	3,48	22,94
0 (Solo)			11,56	7,04	7,20	4,44	*5,41	3,61	22,38
-5	*17,99	13,00	11,33	6,84	7,11	4,35	*5,41	3,61	22,38
-10	*20,42	13,19	11,27	6,79	7,09	4,34	7,01	4,29	20,14
			11,37	6,88			9,23	5,66	17,10

Lança: 4.600 mm (15'1") Braço: 3.000 mm (9'10") Caçamba: SAE 0,51 m³(0,67 yd³) Sapata: 600 mm (2')

Métrico

Unidade: 1.000 kg

A(m)	2		3		4		5		6		7		Alcance máximo		A(m)
7													*2,39	*2,39	4,87
6							*3,15	2,98					*2,14	*2,14	5,83
5							*3,20	2,98	*3,11	2,16			*2,04	1,86	6,49
4					*3,63	*3,63	*3,58	2,95	3,45	2,16			*2,00	1,64	6,95
3			*5,78	*5,78	*4,71	4,17	*4,17	2,89	3,42	2,13	2,63	1,61	*2,02	1,51	7,23
2					*5,97	4,03	4,57	2,82	3,38	2,09	2,61	1,60	*2,09	1,45	7,37
1					6,55	3,90	4,49	2,75	3,34	2,05	2,59	1,58	*2,21	1,44	7,37
0 (Solo)			*5,04	*5,04	6,45	3,81	4,43	2,70	3,30	2,02	2,57	1,56	*2,39	1,48	7,22
-1			*6,59	6,00	6,40	3,77	4,40	2,66	3,28	2,00			2,61	1,58	6,93
-2*5,25	*5,25	*9,32	6,01	6,39	3,76	4,39	2,66	3,28			2,92		1,78	6,47	
-3*8,16	*8,16	*10,17	6,06	6,42	3,79	4,41	2,68				3,50		2,14	5,79	
-4*12,02	*12,02	*8,53	6,16	*6,33	3,85						*4,67		2,91	4,81	

Pés

Unidade: 1.000 lb

A(ft)	10'		15'		20'		Alcance máximo		A(ft)
25							*5,95	*5,95	13,22
20				*6,56	*6,56			*4,76	*4,76
15				*7,23	*7,23	*7,22	4,64	*4,44	3,85
10	*12,34	*12,34	*9,53	7,39	7,35	4,57	*4,45	3,34	23,69
5			11,61	7,08	7,22	4,45	*4,71	3,17	24,23
0 (Solo)	*11,82	*11,82	11,33	6,83	7,10	4,34	*5,27	3,26	23,70
-5	*17,98	12,88	11,21	6,73	7,05	4,29	6,06	3,69	22,01
-10	*21,95	13,02	11,26	6,77			7,80	4,78	18,87
-15	*15,09	13,41					*10,54	8,79	13,00

1. Os valores nominais são baseados na norma SAE J1097.

2. O ponto de carga é um gancho localizado atrás da caçamba.

3. * As cargas nominais baseiam-se na capacidade hidráulica.

4. As cargas nominais não excedem 87% da capacidade hidráulica ou 75% da capacidade de tombamento.

: Medição pela frente

: Medição pelo lado ou 360 graus

CAPACIDADE DE LEVANTAMENTO

Lança : 4.600mm(15'1") Braço : 2.500mm(8'2") Caçamba : SAE 0,51m³(0,67yd³) Sapata : 700mm(2'4")

Métrico

Unidade : 1.000kg

A(m)	2		3		4		5		6		Alcance máximo		A(m)	
7					*3,73	*3,73						*2,88	*2,88	4,24
6					*3,39	*3,39	*3,59	2,96				*2,45	*2,45	5,32
5					*3,61	*3,61	*3,72	2,99	*2,57	2,15		*2,25	2,12	6,04
4			*4,25	*4,25	*4,31	4,28	*4,05	2,96	3,48	2,17		*2,17	1,84	6,53
3					*5,38	4,18	*4,61	2,91	3,46	2,15		*2,16	1,69	6,83
2					*6,57	4,05	4,63	2,85	3,43	2,12		*2,20	1,62	6,98
1					6,63	3,94	4,56	2,79	3,39	2,09		*2,29	1,61	6,97
0 (Solo)					6,56	3,88	4,51	2,75	3,37	2,06		*2,45	1,67	6,82
-1			*6,07	*6,07	6,53	3,85	4,49	2,73	3,36	2,05		*2,71	1,81	6,51
-2	*5,42	*5,42	*9,89	6,17	6,54	3,86	4,49	2,73	*3,37	2,07		*3,13	2,06	6,01
-3	*9,35	*9,35	*9,47	6,24	6,58	3,90	4,54	2,77				4,22	2,59	5,24
-4			*7,27	6,36	*5,01	4,00						*4,55	3,80	4,14

Pés

Unidade : 1.000lb

A(ft)	10'		15'		20'		Alcance máximo		A(ft)	
25								*7,75	*7,75	10,61
20			*8,03	7,63				*5,46	*5,46	17,17
15			*8,44	7,63	*7,07	4,63		*4,87	4,37	20,58
10			*10,67	7,43	7,43	4,61		*4,75	3,74	22,38
5			11,75	7,15	7,32	4,51		*4,92	3,55	22,94
0 (Solo)			11,53	6,96	7,24	4,43		*5,41	3,68	22,38
-5	*17,99	13,20	11,46	6,90	7,22	4,42		7,14	4,37	20,14
-10	*20,42	13,40	11,57	6,99				9,39	5,75	17,10

Lança : 4.600mm(15'1") Braço : 3.000mm(9'10") Caçamba : SAE 0,51m³(0,67yd³) Sapata : 700mm(2'4")

Métrico

Unidade : 1.000kg

A(m)	2		3		4		5		6		7		Alcance máximo		A(m)
7													*2,39	*2,39	4,87
6							*3,15	3,02					*2,14	*2,14	5,83
5							*3,20	3,03	*3,11	2,20			*2,04	1,89	6,49
4					*3,63	*3,63	*3,58	3,00	3,51	2,19			*2,00	1,67	6,95
3			*5,78	*5,78	*4,71	4,23	*4,17	2,94	3,48	2,17	2,68	1,64	*2,02	1,54	7,23
2					*5,97	4,09	4,65	2,87	3,44	2,13	2,66	1,63	*2,09	1,48	7,37
1					6,66	3,96	4,57	2,80	3,40	2,09	2,64	1,61	*2,21	1,47	7,37
0 (Solo)			*5,04	*5,04	6,56	3,87	4,51	2,74	3,36	2,06	2,62	1,59	*2,39	1,51	7,22
-1			*6,59	6,09	6,50	3,83	4,47	2,71	3,34	2,04			2,66	1,62	6,93
-2	*5,25	*5,25	*9,32	6,11	6,49	3,82	4,46	2,70	3,34	2,04			2,97	1,81	6,47
-3	*8,16	*8,16	*10,17	6,16	6,52	3,85	4,49	2,72					3,56	2,18	5,79
-4	*12,02	*12,02	*8,53	6,26	*6,33	3,91							*4,67	2,96	4,81

Pés

Unidade : 1.000lb

A(ft)	10'		15'		20'		Alcance máximo		A(ft)	
25								*5,95	*5,95	13,22
20			*6,56	*6,56				*4,76	*4,76	18,87
15			*7,23	*7,23	*7,22	4,71		*4,44	3,92	22,01
10	*12,34	*12,34	*9,53	7,51	7,48	4,65		*4,45	3,40	23,69
5			11,80	7,19	7,35	4,53		*4,71	3,23	24,23
0 (Solo)	*11,82	*11,82	11,52	6,95	7,23	4,42		*5,27	3,33	23,70
-5	*17,98	13,08	11,40	6,84	7,18	4,37		6,18	3,76	22,01
-10	*21,95	13,22	11,45	6,89				7,95	4,86	18,87
-15	*15,09	13,61						*10,54	8,93	13,00

1. Os valores nominais são baseados na norma SAE J1097.

2. O ponto de carga é um gancho localizado atrás da caçamba.

3. * As cargas nominais baseiam-se na capacidade hidráulica.

4. As cargas nominais não excedem 87% da capacidade hidráulica ou 75% da capacidade de tombamento.



: Medição pela frente















: Medição pelo lado ou 360 graus

Lança : 4.600mm(15'1") Braço : 2.500mm(8'2") Caçamba : SAE 0,51m³(0,67yd³) Sapata : 600mm(2') Lâmina frontal : 2.590mm(8'6")









Métrico

Unidade : 1.000kg

A(m)	2		3		4		5		6		Alcance máximo		A(m)
													
7					*3,73	*3,73					*2,88	*2,88	4,24
6					*3,39	*3,39	*3,59	3,21			*2,45	*2,45	5,32
5					*3,61	*3,61	*3,72	3,23	*2,57	2,35	*2,25	*2,25	6,04
4			*4,25	*4,25	*4,31	*4,31	*4,05	3,21	3,39	2,36	*2,17	*2,02	6,53
3					*5,38	4,51	4,58	3,16	3,37	2,34	*2,16	1,86	6,83
2					*6,57	4,38	4,51	3,10	3,33	2,31	*2,20	1,79	6,98
1					6,46	4,27	4,44	3,04	3,30	2,28	*2,29	1,78	6,97
0 (Solo)					6,39	4,21	4,39	3,00	3,27	2,26	*2,45	1,84	6,82
-1			*6,07	*6,07	6,36	4,18	4,37	2,98	3,26	2,25	*2,71	1,98	6,51
-2	*5,42	*5,42	*9,89	6,67	6,37	4,19	4,37	2,98	3,28	2,27	*3,13	2,26	6,01
-3	*9,35	*9,35	*9,47	6,74	6,41	4,23	4,42	3,01			4,11	2,82	5,24
-4			*7,27	6,86	*5,01	4,33					*4,55	4,11	4,14

Pés













Unidade : 1.000lb

A(ft)	10'		15'		20'		Alcance máximo		A(ft)
									
25							*7,75	*7,75	10,61
20			*8,03	*8,03			*5,46	*5,46	17,17
15			*8,44	8,24	*7,07	5,05	*4,87	4,78	20,58
10			*10,67	8,04	7,23	5,03	*4,75	4,11	22,38
5			11,45	7,76	7,12	4,94	*4,92	3,91	22,94
0 (Solo)			11,22	7,57	7,03	4,86	*5,41	4,05	22,38
-5	*17,99	14,28	11,16	7,51	7,02	4,85	6,94	4,80	20,14
-10	*20,42	14,48	11,26	7,60			9,14	6,27	17,10

Lança : 4.600mm(15'1") Braço : 3.000mm(9'10") Caçamba : SAE 0,51m³(0,67yd³) Sapata : 600mm(2') Lâmina frontal : 2.590mm(8'6")









Métrico

Unidade : 1.000kg

A(m)	2		3		4		5		6		7		Alcance máximo		A(m)
															
7													*2,39	*2,39	4,87
6							*3,15	*3,15					*2,14	*2,14	5,83
5							*3,20	*3,20	*3,11	2,40			*2,04	*2,04	6,49
4					*3,63	*3,63	*3,58	3,24	3,42	2,39			*2,00	1,83	6,95
3			*5,78	*5,78	*4,71	4,56	*4,17	3,19	3,39	2,36	2,60	1,81	*2,02	1,70	7,23
2					*5,97	4,42	4,53	3,11	3,35	2,33	2,58	1,79	*2,09	1,63	7,37
1					6,49	4,29	4,45	3,04	3,30	2,29	2,56	1,77	*2,21	1,62	7,37
0 (Solo)			*5,04	*5,04	6,39	4,21	4,39	2,99	3,27	2,25	2,55	1,76	*2,39	1,67	7,22
-1			*6,59	*6,59	6,34	4,16	4,35	2,96	3,25	2,23			2,58	1,78	6,93
-2	*5,25	*5,25	*9,32	6,61	6,33	4,15	4,34	2,95	3,25	2,23			2,89	1,99	6,47
-3	*8,16	*8,16	*10,17	6,66	6,36	4,18	4,37	2,97					3,47	2,39	5,79
-4	*12,02	*12,02	*8,53	6,76	*6,33	4,24							*4,67	3,21	4,81

Pés

Unidade : 1.000lb

A(ft)	10'		15'		20'		Alcance máximo		A(ft)
									
25							*5,95	*5,95	13,22
20			*6,56	*6,56			*4,76	*4,76	18,87
15			*7,23	*7,23	*7,22	5,14	*4,44	4,30	22,01
10	*12,34	*12,34	*9,53	8,12	7,28	5,08	*4,45	3,75	23,69
5			11,50	7,81	7,14	4,95	*4,71	3,57	24,23
0 (Solo)	*11,82	*11,82	11,22	7,56	7,03	4,85	*5,27	3,68	23,70
-5	*17,98	14,17	11,10	7,46	6,97	4,80	6,00	4,14	22,01
-10	*21,95	14,30	11,15	7,50			7,73	5,32	18,87
-15	*15,09	14,70					*10,54	9,67	13,00

1. Os valores nominais são baseados na norma SAE J1097.

2. O ponto de carga é um gancho localizado atrás da caçamba.

3. * As cargas nominais baseiam-se na capacidade hidráulica.

4. As cargas nominais não excedem 87% da capacidade hidráulica ou 75% da capacidade de tombamento.



: Medição pela frente



: Medição pelo lado ou 360 graus

[Lança de duas peças]

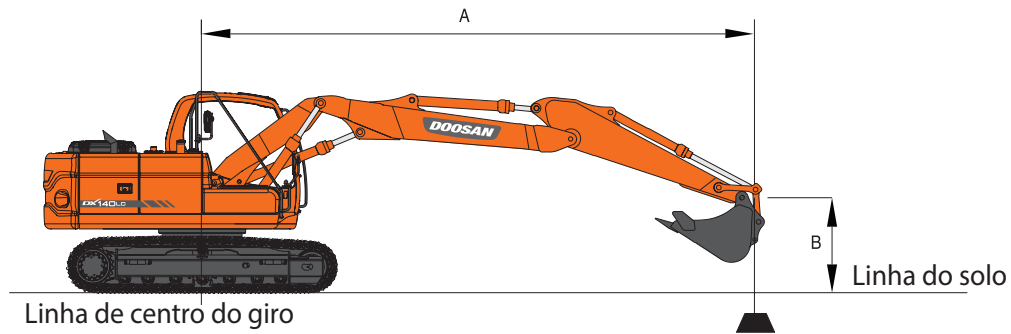

Lança : 4.988mm(16'4") Braço : 2.500mm(9'10") Caçamba : SAE 0,51m³(0,67yd³) Sapata : 700mm(2'4")

Métrico

Unidade : 1.000kg

A(m) B(m)	3		4		5		6		7		Alcance máximo		A(m)		
7													*3,24	3,20	4,75
6					*2,79	*2,79							*3,03	2,31	5,73
5			*2,74	*2,74	*2,89	*2,89	*3,11	2,17					*2,84	1,89	6,41
4	*4,04	*4,04	*3,54	*3,54	*3,31	2,96	*3,25	2,16					2,74	1,65	6,87
3			*4,69	4,13	*3,94	2,88	3,46	2,12	2,65	1,59			2,54	1,52	7,16
2			*5,94	3,96	4,61	2,79	3,41	2,08	2,63	1,58			2,44	1,45	7,30
1			6,55	3,83	4,52	2,72	3,36	2,03	2,61	1,56			2,43	1,44	7,29
0 (Solo)			6,46	3,75	4,46	2,66	3,33	2,00	2,59	1,54			2,51	1,49	7,15
-1	*3,46	*3,46	6,43	3,73	4,43	2,64	3,31	1,98					2,68	1,60	6,85
-2	*6,65	5,99	6,45	3,74	4,43	2,64	3,32	1,99					3,02	1,81	6,38
-3			6,50	3,78	4,47	2,67							4,04	2,43	5,32

Pés

Unidade : 1.000lb

A(ft) B(ft)	10'		15'		20'		Alcance máximo		A(ft)		
25									*7,21	*7,21	12,76
20			*5,77	*5,77					*6,75	5,22	18,55
15			*6,67	*6,67	*6,95	4,64			*6,15	3,91	21,74
10			*9,15	7,36	7,43	4,55			5,61	3,36	23,45
5			11,65	6,98	7,28	4,41			5,35	3,18	23,99
0 (Solo)			11,37	6,74	7,15	4,29			5,53	3,28	23,45
-5	*11,46	*11,46	11,30	6,67	7,11	4,26			6,25	3,74	21,75
-10			11,41	6,77					9,28	5,57	17,04

1. Os valores nominais são baseados na norma SAE J1097.

2. O ponto de carga é um gancho localizado atrás da caçamba.

3. * As cargas nominais baseiam-se na capacidade hidráulica.

4. As cargas nominais não excedem 87% da capacidade hidráulica ou 75% da capacidade de tombamento.

: Medição pela frente

: Medição pelo lado ou 360 graus

EQUIPAMENTOS PADRÃO E OPCIONAIS

EQUIPAMENTOS PADRÃO

• Sistema hidráulico

- Regeneração de fluxo da lança e do braço
- Válvulas de retenção da lança e do braço
- Válvula de giro e anti-rebote
- Orifícios sobressalentes (válvula de controle)
- Reforço de potência com um só toque

• Cabine e parte interna

- Coxins de cabine viscosos
- Cabine tipo com isolamento acústico todo clima
- Ar-condicionado
- Assento com suspensão ajustável, com descansos de cabeça e braço ajustáveis
- Janela dianteira tipo de puxar e janela dianteira inferior removível
- Luz Interna
- Limpador intermitente do para-brisa
- Isqueiro e cinzeiro
- Porta-copos
- Caixa quente e frio
- Painel monitor em cores LCD
- Botão de controle da rotação do motor (RPM)
- Rádio AM/FM
- Interruptor remoto liga/desliga do rádio
- Tomada de 12 V sobressalente
- Porta serial para PC laptop
- Alavanca tipo joystick com 3 interruptores
- Para-sol
- Teto solar
- Limpador

• Segurança

- Corrimãos e degrau largos
- Placas metálicas estampadas antiderrapantes
- Cinto de segurança
- Alavanca de bloqueio de segurança hidráulica
- Vidro de segurança
- Martelo para fuga de emergência
- Espelhos retrovisores direito e esquerdo
- Alarme de movimento
- Parada de emergência do motor

• Material rodante

- Ajustador hidráulico da esteira
- Proteções da esteira
- Elo de esteira lubrificado e selado

• Outros

- Filtro de ar com elemento duplo
- Pré-filtro de combustível
- Tela contra pó para radiador de água/óleo
- Sistema de prevenção de superaquecimento do motor
- Sistema de prevenção de nova partida do motor
- Sistema de autodiagnóstico
- Alternador (24V, 60 A)
- Buzina elétrica
- Refletores de trabalho de halogênio (2 no chassi, 2 na lança)

EQUIPAMENTOS OPCIONAIS

Alguns desses equipamentos opcionais podem ser padrão em alguns mercados. Alguns desses equipamentos opcionais podem não ser padrão em alguns mercados. Verifique com o distribuidor DOOSAN para saber sobre a disponibilidade ou para liberar a adaptação de acordo com as necessidades de aplicação.

• Segurança

- Válvula de proteção contra ruptura da mangueira da lança e do braço
- Dispositivo de aviso de sobrecarga
- Proteção superior/dianteira da cabine (ISO 10262, FOGS padrão)
- Alarme de deslocamento e de giro
- Farol rotativo
- Luz no contrapeso

• Cabine e parte interna

- Roll-Over Protective Structures (ROPS)
- Operator Protective Guards (OPG)
- Assento com suspensão pneumática
- Tocador de MP3/CD ou cassete
- Proteção contra chuva
- 2 luzes dianteiras
- 4 luzes dianteiras + 2 luzes traseiras

• Material rodante

- Sapata de 500 mm/600 mm/700 mm
- Lâmina do buldôzer de 2.490mm/2.590mm/2.690mm
- Outros
- Tubulação para britadeira
- Tubulação para fixação rápida
- Filtro da britadeira
- Limpador inferior
- Aquecedor de combustível
- Bomba de abastecimento de combustível



Fábricas da Doosan no mundo

- Fábricas de Equipamentos Pesados
- Fábricas de Equipamentos Compactos
- Fábricas de Acessórios

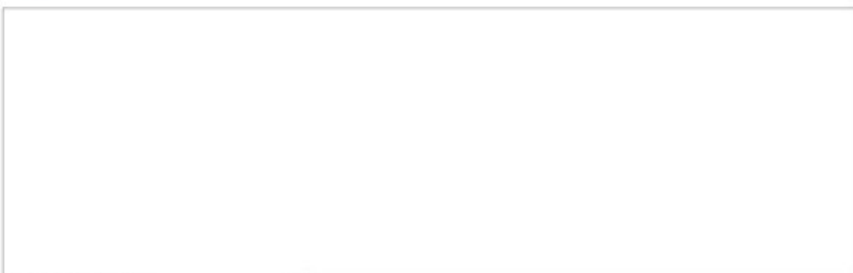

Doosan Infracore South America

Avenida Doosan, 777 - São Jerônimo
 CEP: 13469-765, Americana/SP, Brasil
 Tel: +55 19 3471-9100

www.doosaninfracore.com/ce/br

f /Doosan Infracore South America
 y /Doosan Infracore South America